



- ظرفیتهای هوادهی 4000 الی 42000 فوت مکعب در دقیقه (cfm)
- مطابق با استاندارد EN 1886
- تک و چند منطقه ای
- افقی و عمودی
- اسکلت آلومینیومی با پوشش آنودایز
- دو جداره در ضخامتهای 25 و 50 میلی متر (DM1 و DM2) و عایق پلی یورتان 40 kg/m^3
- بدنه گالوانیزه با ورقهای از پیش رنگ شده اپوکسی (از داخل و خارج)
- انواع فن Airfoil, Forward & Backward
- انواع فیلترهای ساخت شرکت American Air Filter (AAF)

پیش فیلتر:

- Flat Filter (Arrestance 30%) – Disposable
- Flat Filter – Washable

فیلتر اصلی:

- Bag Filter
- BioCell
- Cartridge

فیلتر ضد میکروبی:

- HEPA Filter

- سپر حرارتی (Thermal Break) جهت جداره 50 میلی متری
- جعبه مخلوط هوا
- گرمکن الکتریکی همراه تابلو برق
- صدا خفه کن (Sound Attenuator)
- بازیافت انرژی (Heat Recovery Wheel and Heat Pipe)
- دمپرهای ایر فویل آلومینیومی با حداقل نشتی و دمپر بای پس (Face & By-Pas Damper)
- سیستم دور متغیر (VFD)
- تست تخلیه با شیب دوبله در انواع گالوانیزه یا استیل
- سوئیچ اختلاف فشار هوا (DPS)
- انواع کویل سرمایشی آبی و DX به همراه شیر انبساط TXV
- فین های آبی (Blue Fin) و طلایی (Gold Fin)
- نرم افزار انتخاب دستگاه بر اساس نیازمندی مشتری



حفاظ فن

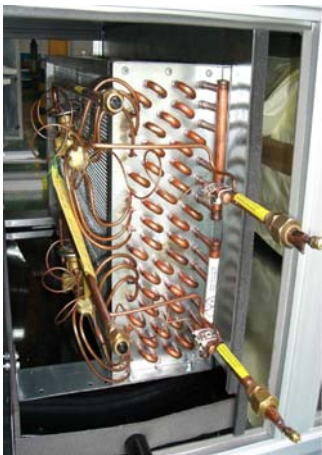

کویل DX

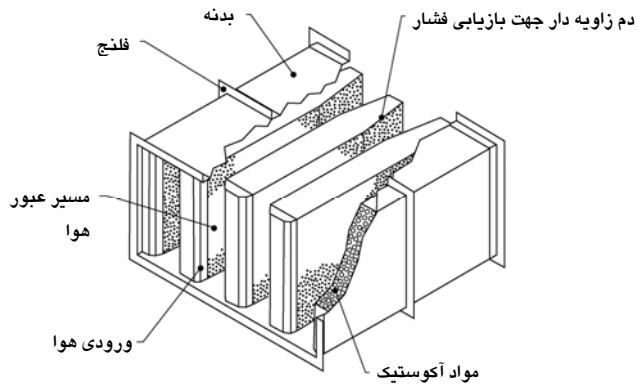

صدا خفه کن (Sound Attenuator)



تشت کوئل

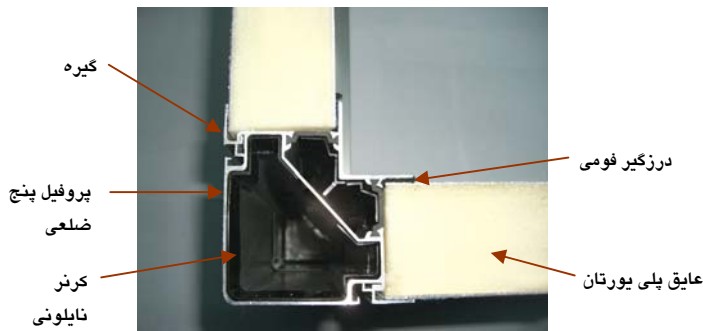

سپر حرارتی (Thermal Break)



لرزه گیر فنری فن

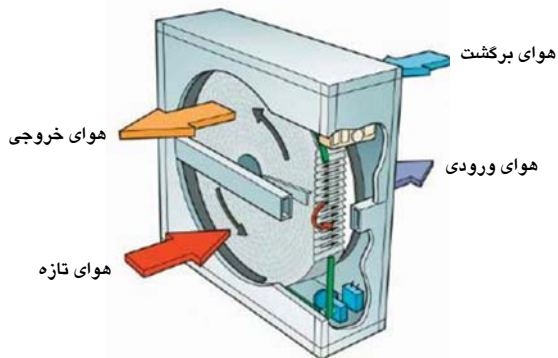

چرخ بازیافت حرارت (Heat Recovery Wheel)

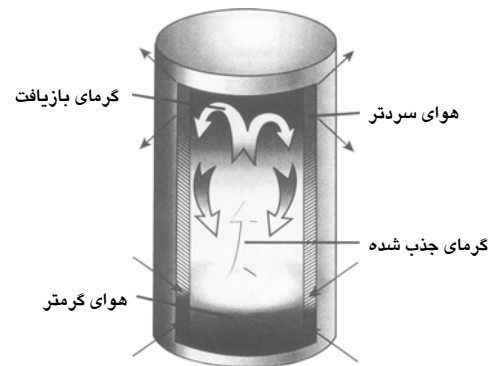

لوله حرارتی (Heat Pipe)

AIR CONDITIONING
TEHRAN
ASAI

تهران آسای
سیستمهای تهویه مطبوع

tehranasai.com
info@tehranasai.com

تهران، بزرگراه اشرفی اصفهانی
بالا تر از بزرگراه همت، نیش کوی پونک
شماره ۲، مجتمع قائم، واحد ۱۷

Ashrafi Esfahani Expway
Poonak Alley , No.2
Ghaem Building, Suite 17
Tehran 1469615541 Iran

کد پستی: ۱۴۶۹۶۱۵۵۴۱
تلفن: ۰۱-۴۴۴۷۰۹۹۰
فاکس: ۴۴۴۷۲۴۵۳

